

TX-28/25EX4F Operating Instruction

Suomi

←
BACK

EXIT

Panasonic



TX-28EX4F
TX-25EX4F

Väritelevisio

DIGITAL
8-BIT
Technology



Quintrix

**TOP
TEXT**

Käyttöohjeet

TERVETULOA

Arvoisa Panasonic-asiakas,
Tervetuloa mukaan Panasonic-asiakkaiden laajaan joukkoon. Toivomme, että saat uudesta väritelevisiostasi paljon iloa tulevana vuosina. Panasonic on edistyksellinen tv-vastaanotin, mutta pikaoppaan avulla saat sen nopeasti käyttövalmiiksi. Perehdy sitten käyttöohjeisiin tarkemmin ja säilytä ne myöhempää tarvetta varten.

SISÄLLYS

Varoituksia	2	Q-Link	17
Pikaopas	3	AV-valinta ja asetukset	18
Tärkeimmät säätimet	4	Kuvanauhurin/kuvalevysoittimen käyttö	19
Kuvaruutuvalikkojen käyttö	5	Teksti-tv:n käyttö	20
Kuva-valikko	6	Audio-/videoliitännät (AV)	22
Ääni-valikko	7	Etupaneelissa olevat liittimet: AV3 Audio/Video (RCA) ja kuulokkeet	22
Asetukset-valikko	8	SCART- ja S-Video-liittimiä koskevaa tietoa	22
Viritys-valikko	9	Takapaneelissa olevat liittimet: AV1 / AV2 21- napainen (SCART) ja RCA-audioulostulo	23
Viritys-valikko - ohjelmapaikat	10	Vianmääritys	24
Viritys-valikko - automaattinen viritys	14	Ohjeita	25
Viritys-valikko - manuaalinen viritys	15	Tekniset tiedot	25
OSD-kieli	16		

VAROITUKSET

- Tämä televisio on suunniteltu toimimaan vaihtovirralla 220 - 240 V, 50 Hz.
- Televisiota ei saa käyttää kosteissa tiloissa eikä pitää sateessa. Seurauksena voi olla hengenvaarallinen sähköisku tai tulipalo.
- **HENGENVAARA: KORKEAJÄNNITE!!!**
Älä irrota takakanntta, koska television sisällä on korkeajännite. Laitteen saa huoltaa ainoastaan ammattitaitoinen televisioasentaja.
- Suojaa televisiota suoralta auringonpaisteelta ja pidä se etäällä muista lämmönlähteistä.
- Television virtakytkin ei kytke televisiota täysin irti verkkovirrasta. Irrota pistoke seinästä, jos televisiota ei käytetä pitkään aikaan.
- **TELEVISION PUHDISTAMINEN**
Ennen puhdistamista irrota verkkojohdon pistoke pistorasiasta. Pyyhi kotelo ja kuvaruutu pehmeällä kankaalla, joka on kastettu mietoon puhdistusaineeseen tai veteen. Älä käytä puhdistusaineita, jotka sisältävät bentsolia tai öljyä. Vastaanottimen ulkopintaan varautuu staattista sähköä, joten on oltava varovainen koskettaessa televisioon.
- Riittävä ilmanvaihto on tärkeää sähkökomponenttien toiminnan varmistamiseksi. Suosituksena on jättää vähintään 5 cm:n väli television ympärille, kun se on sijoitettuna kaappiin tai hyllylle.

PIKAOPAS

Varmista, että olet saanut kaikki kuvassa näkyvät tarvikkeet ja osat.



Kaukosäädin
(EUR511200)



Kaukosäätimen paristot
(2 x R6 (UM3))

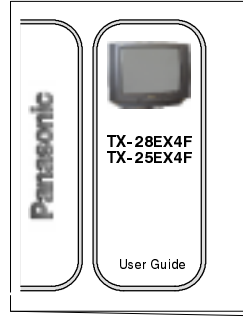

Käyttöohje
TQB8E2579

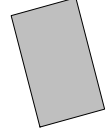

Takuu

Kaukosäätimen paristot

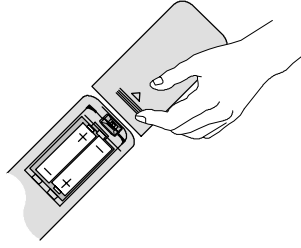

- Varmista, että paristot tulevat oikein päin.
- Älä käytä sekaisin vanhoja ja uusia paristoja. Poista vanhat, loppuun kuluneet paristot viipymättä.
- Älä käytä sekaisin eri tyyppisiä paristoja, esim. alkali- ja mangaaniparistoja tai uudelleenladattavia (Ni-Cad) paristoja.

PIKAOPAS

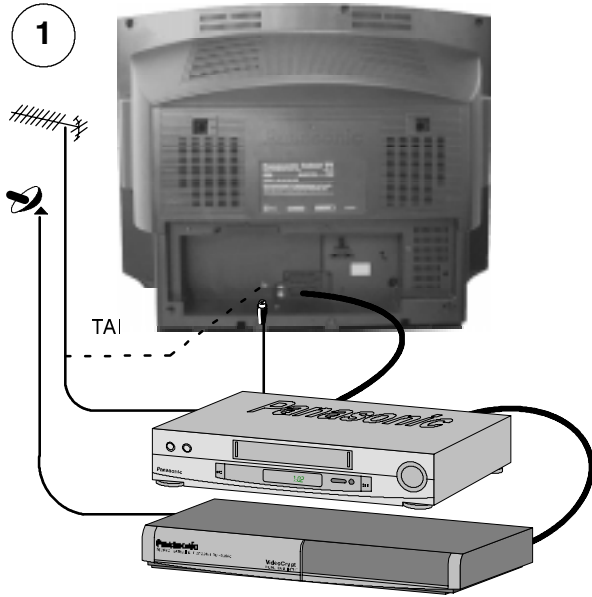

Kiinnitä antenni ja kytke lisävarusteet.



Varmista, että videonauhuri on valmiustilassa. Kytke television pistoke seinään ja kytke se päälle.



Valitse maa

Sveitsin ja Belgian osalta valitaan haluttu kieli

Paina punaista näppäintä

Automaattinen viritys käynnistyy ja asemat paikallistetaan ja tallennetaan muistiin

Jos AV2-liittimeen on kytketty yhteensopiva videonauhuri, ohjelmatiedot ladataan videonauhuriin Q-Linkin avulla. Ks. sivu 17.

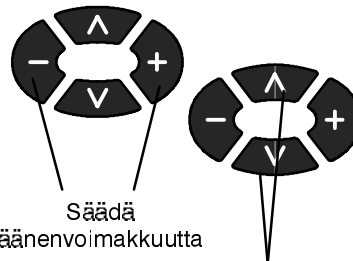

Säädä äänenvoimakkuutta

Vaihda kanavaa

4

Jos asennat uuden Q-Link-yhteensopivan videonauhurin, se voidaan nyt kytkeä päälle. Ladatut viritystiedot vastaavat television viritystietoja. Jos asennat uuden NEXTVIEWLINK-yhteensopivan videonauhurin, on tietojen lataus suoritettava manuaalisesti. Katso videonauhurin käyttöohjeesta lisätietoja.

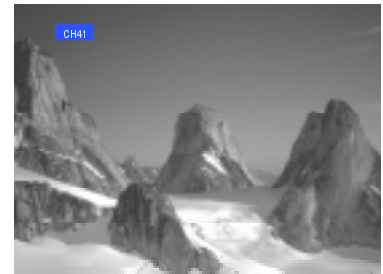
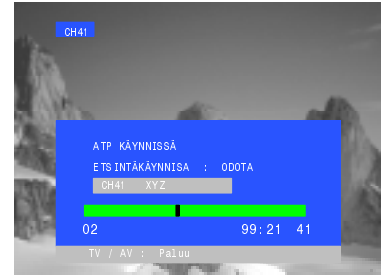
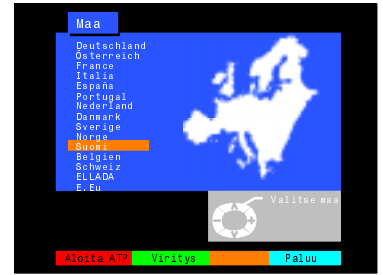

- Jos videonauhuri ei hyväksy televisiosta ladattuja tietoja, valitse videonauhurin valikosta kohta Download.
- Jos Q-Link ei toimi kunnolla, tarkista, että se on kytketty television AV2-liittimeen, SCART-johto on 21-napainen ja että videonauhuri on yhteensopiva Q-Link, NEXTVIEWLINK tai muiden tekniikoiden kanssa. Kysy myyjältä lisätietoja.
- Lisätietoja Q-Linkistä ja kytkettävistä laitteista löytyy sivuilta 17, 22 ja 23.

TÄRKEIMMÄT SÄÄTIMET: ETUPANEELI JA KAUKOSÄÄDIN

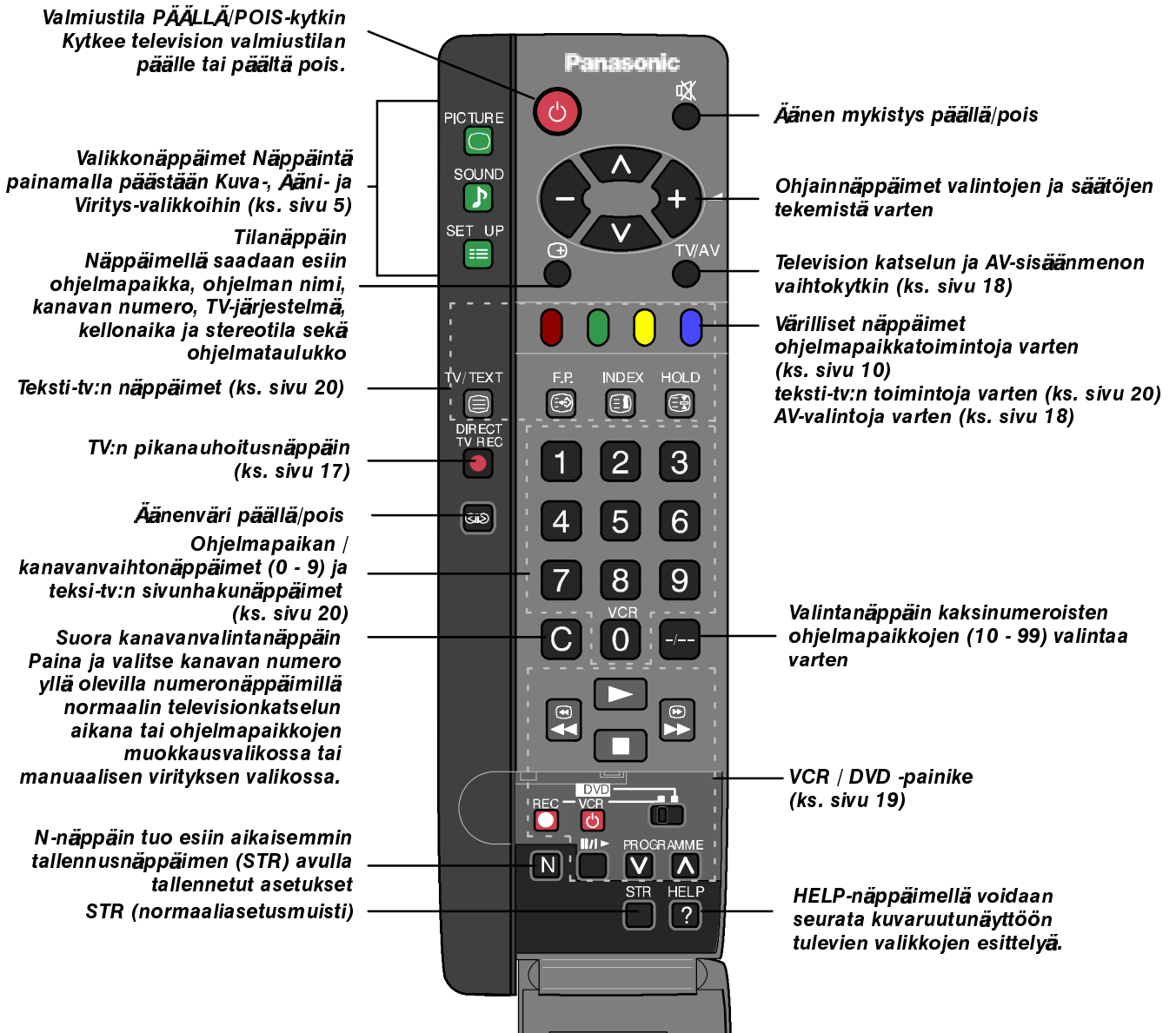
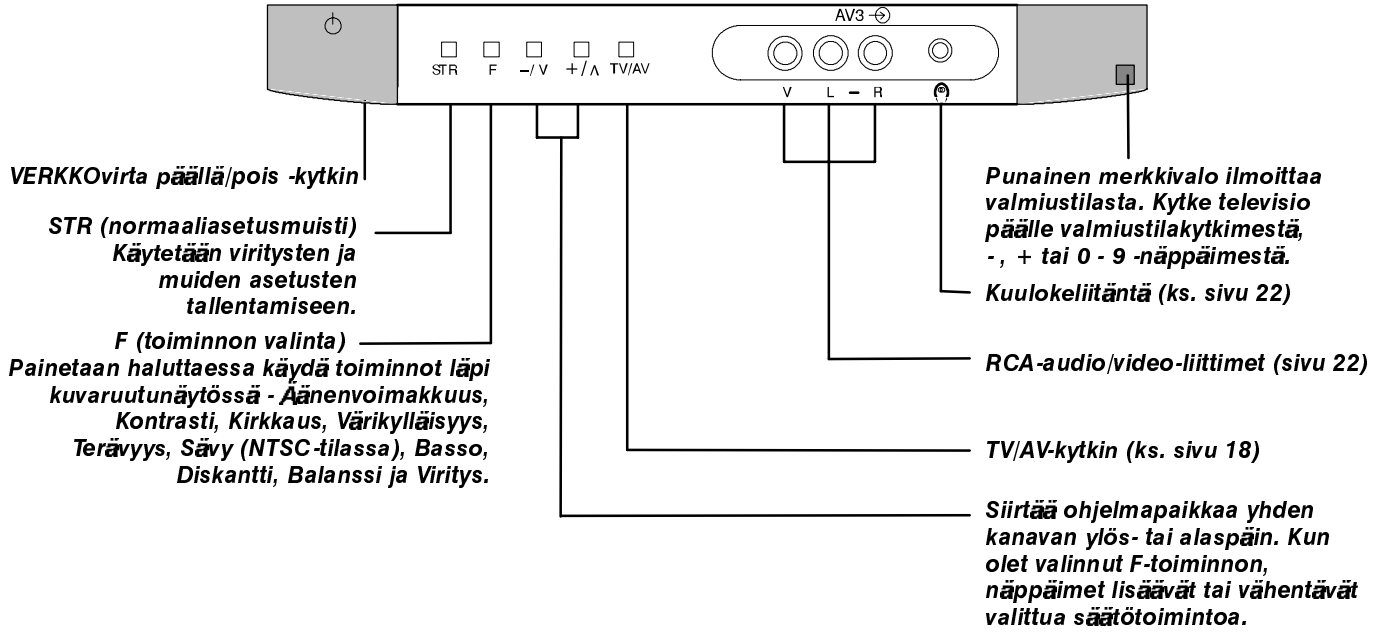

KUVARUUTUVALIKKOJEN KÄYTTÖ

Tässä televisiossa on joukko kuvaruutuvalikkoja, joiden avulla voit suorittaa säädöt ja valinnat.

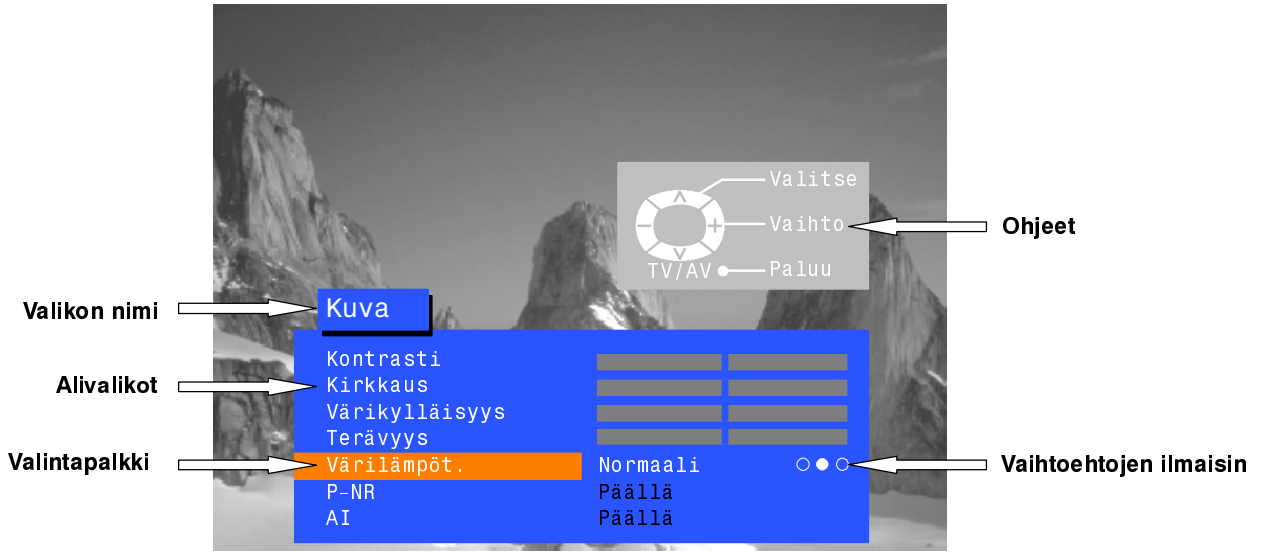

Joidenkin valintojen kohdalla - esim. **Kontrasti**, **Kirkkaus**, **Värikylläisyys** ja **Terävyys** - on mahdollista lisätä tai vähentää säätöasetuksen tasoa.

Joidenkin valintojen kohdalla - esim. **Ajastin** - suoritetaan pelkkä valinta.

Joidenkin valintojen kohdalla - esim. **Viritys-valikko** - siirrytään edelleen uuteen alivalikkoon.

PICTURE, **SOUND** ja **SET UP** -näppäimillä avataan päävalikot ja palataan edelliseen valikkoon.

Ylös- ja Alas-näppäimillä siirrytään valikossa ylös- tai alaspäin.

+ ja - näppäimillä siirrytään valikoihin, säädetään tasoa tai valitaan jokin esillä olevista vaihtoehtoista.

STR-näppäimellä tallennetaan asetukset, kun säätö tai valinta on suoritettu.

TV/AV-näppäimellä poistutaan valikosta ja palataan takaisin normaaliin katselutilaan.

HELP-näppäimellä voidaan seurata käytettävissä olevien valikkojen havaintoesitystä. Paina **HELP**-näppäintä ja valitse jokin seuraavista vaihtoehtoista.

Jos **HELP**-painiketta painetaan valikon ollessa näytöllä, 'Ohjeruutu' häviää näkyvistä. Saat 'Ohjeruudun' jälleen näkyviin painamalla **HELP**-painiketta uudestaan.

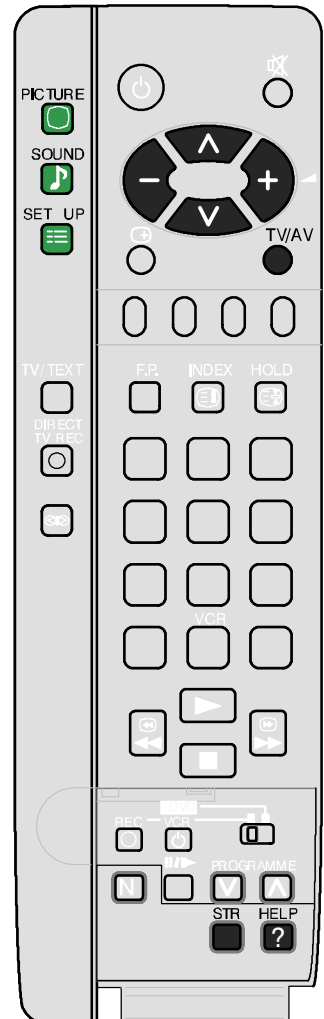
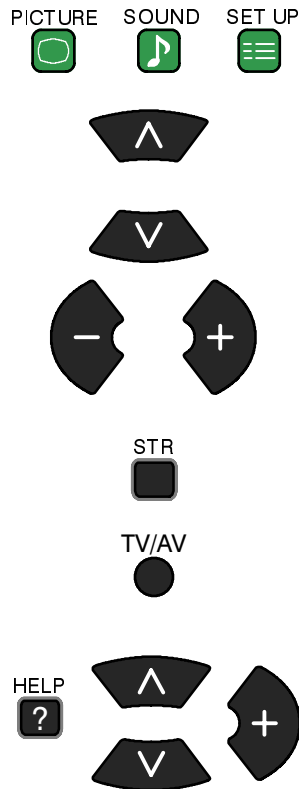

KUVA-VALIKKO

Kuva-valikon avulla voit säätää kuvan laatua.

Avaa Kuva-valikko

PICTURE



Siirry haluamaasi kohtaan



Lisää tai vähennä asetusten arvoja



Paina TV/AV-näppäintä poistuaksesi Kuva-valikosta.

TV/AV

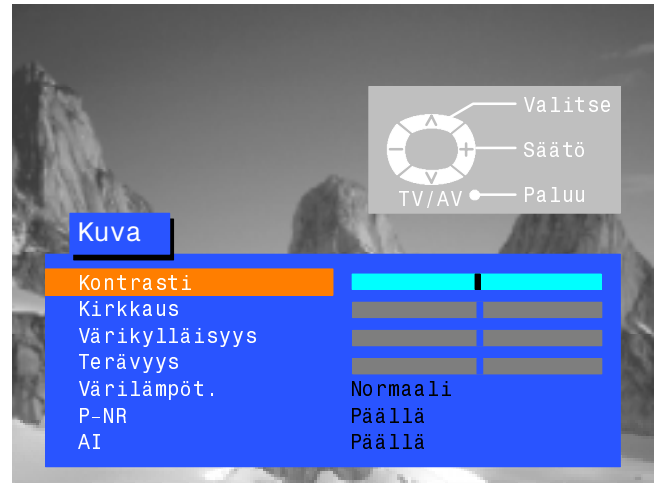

Kontrasti

Kirkkaus

Voit säätää Kontrastin, Kirkkauden, Värikylläisyyden ja Terävyyden oman mielesi ja katseluolosuhteiden mukaisesti.

Värikylläisyys

Terävyys

Sävy

Sävy-säätö on valittavana valikossa vain, jos televisioon on kytketty NTSC-signaalilähde ja sävyn säätö on mahdollista.

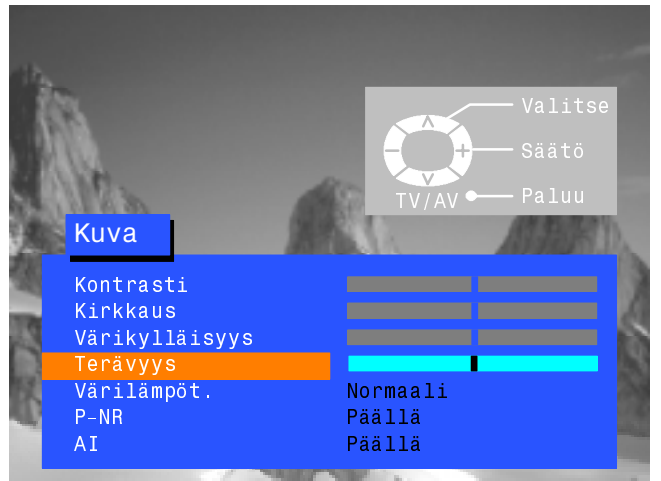

Värilämpöt.



Kuvatasapainoa säätämällä kuvaan voidaan asettaa yleissävy.

P-NR



P - NR vähentää automaattisesti kuvan häiriöitä.

AI



Keinoälyprosessori analysoi automaattisesti vastaanotettavan kuvan ja käsittelee kuvaa siten, että kontrasti on parempi, syvätarkkuus on optimoitu ja värisävyt ovat kirkkaat.



ÄÄNI-VALIKKO

Ääni-valikon avulla voit asettaa kaikki äänen laatuun liittyvät säätöasetukset oman mielesi mukaan.

Avaa Ääni-valikko



Siirry haluamaasi kohtaan



Lisää tai vähennä tasoa tai valitse vaihtoehdot



Paina TV/AV-näppäintä poistuaksesi Ääni-valikosta



Äänenvoimakkuus

Äänenvoimakkuusnäppäimellä säädetään yleistä äänenvoimakkuutta.

Basso

Bassosäädöllä korostetaan matalampia, syvempiä taajuuksia ja säätöasetusta voidaan joko lisätä tai vähentää.

Diskantti

Diskanttisäädöllä korostetaan terävämpiä, korkeampia taajuuksia ja säätöasetusta voidaan joko lisätä tai vähentää.

Balanssi

Balanssisäätö vaikuttaa vasemman ja oikean kaiuttimen väliseen tasapainoon. Säätö voidaan tehdä siten, että kaiuttimien keskinäinen tasapaino sopii kulloiseenkin kuuntelupaikkaan.

AI



Tekoälyasetus analysoi automaattisesti tulevan äänisignaalin ja käsittelee sitä vähentääkseen kohinaa ja tuottaakseen parhaan mahdollisen äänensävyn.

MPX



MPX asetetaan yleensä stereolle, koska silloin toisto on paras. Jos vastaanottoalaatu heikkenee tai jos lähetyksesi ei tapahdu stereona, ääni on suotavaa kytkeä monolle. Voidaan myös valita Mono (M1) ja (M2), jos lähetyksessä käytetään näitä signaaleja.

Tila



Äänen väriä voidaan tehostaa sopivammaksi musiikki- tai puheohjelmalle.

Tilavaikutelma



Äänenväri parantaa äänentoistoa simuloiden tilavaikutelmaa.



ASETUKSET-VALIKKO

Asetukset-valikon kautta pääset lukuisiin edistyneisiin toimintoihin sekä Virityks-valikkoon.

Avaa Asetukset-valikko



Siirry haluamaasi kohtaan



Lisää tai vähennä tasoa, valitse asetukset tai siirry toiseen valikkoon



Paina TV/AV-näppäintä poistuaaksesi Asetukset-valikosta

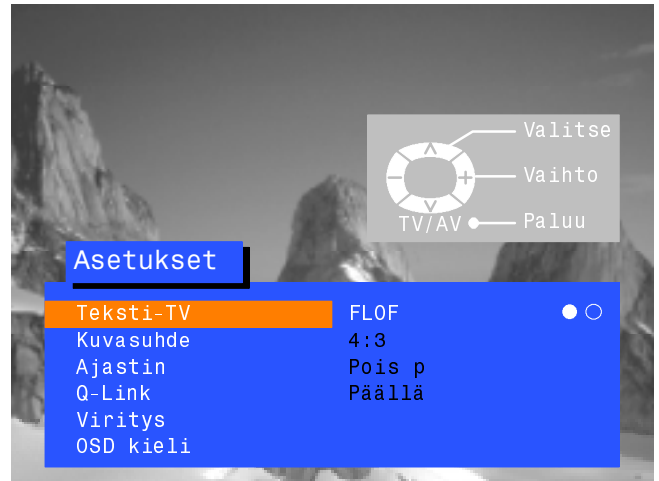

● ○
Teksti-tv

Teksti-tv-tilassa voit valita joko TOP/FASTEXT- tai LIST-tilan. Ks. sivu 20.

● ○
Kuvasuhde

Kuvasuhdetoiminnossa voit katsella laajakuvaohjelmia oikeassa kuvasuhteessa (16:9).

● ○ ○ ○ ○ ○ ○ ○
Ajastin

Ajastin katkaisee television virran ennakoita asetettavana ajankohtana, jonka voit valita välillä 0 - 90 minuuttia 15 minuutin välein.

○ ●
Q-Link

Q-Linkin kautta voidaan aloittaa tai lopettaa tiedonsiirto yhteensopivan kuvanauhurin kanssa. Ks. sivu 17.

Virityks

Virityks-valikon kautta päästään moniin muihin toimintoihin, kuten Ohjelmapaikat, Automaattinen virityks, Hienovirityks, Manuaalinen virityks, Värijärjestelmä ja Kanavan äänenvoimakkuus. Ks. sivu 9.

OSD kieli

OSD-valikossa voit vaihtaa kaikkien kuvaruutuvalikoiden kielen. Ks. sivu 16.

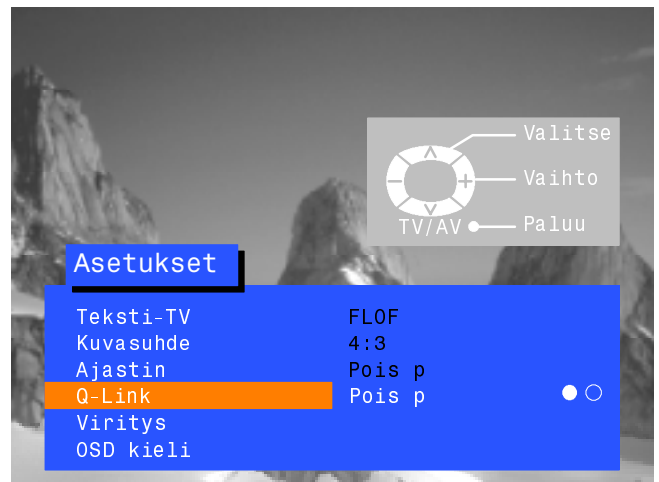
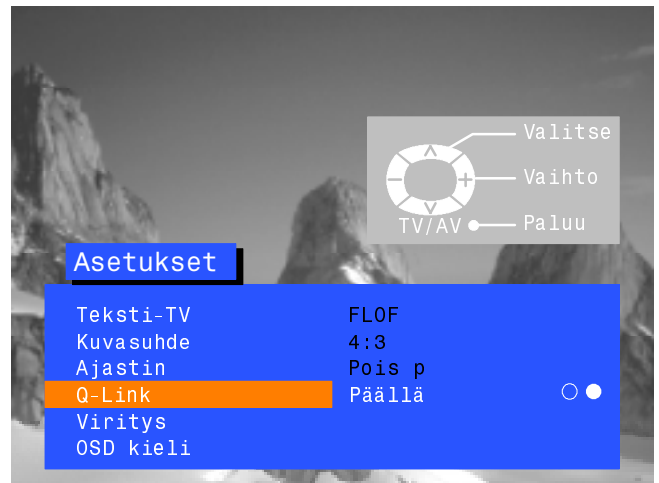

VIRITYS-VALIKKO

Virityks-valikon kautta pääset manuaalisen ja automaattisen virityksen sekä hienovirityksen valikoihin.

Avaa Asetukset-valikko



Siirry Virityks-valikkoon



Avaa Virityks-valikko



Siirry haluamaasi kohtaan



Lisää tai vähennä tasoa, valitse asetukset tai siirry toiseen valikkoon



Paina TV/AV-näppäintä poistuaksesi valikosta

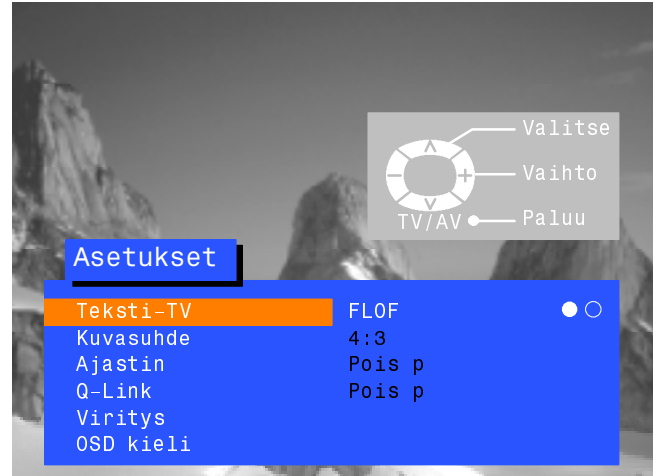

Ohjelmapaikat

Ohjelmapaikat-valikossa voidaan siirtää, lisätä, poistaa, nimetä ja lukita asemia sekä valita TV-järjestelmä. Ks. sivu 10.

ATP

Automaattisessa virityksvalikossa televisio voidaan viritellä uudelleen automaattisesti. Ks. sivu 14.

Manual virityks

Manuaalisessa virityksvalikossa yksittäiset ohjelmapaikat voidaan viritellä manuaalisesti. Ks. sivu 15.

Hienovirityks

Asemat voidaan viritellä tarkasti hienoviritystoiminnolla.

Värijärjestelmä

Värijärjestelmä-valikossa voidaan valita ohjelmalähetyksessä käytetyn värijärjestelmän mukainen järjestelmä.

Kanava-vol

Kanavan äänenvoimakkuus -toiminnossa voidaan säätää yksittäisten asemien äänenvoimakkuutta.

Dekooderi (AV2)

Tätä vaihtoehtoa käytetään, kun dekodeeri on kytketty AV2-liitännän kautta. Aseta asentoon On, jos dekodeeri käsittelee suojattua signaalia. Aseta käytön jälkeen asentoon Off.

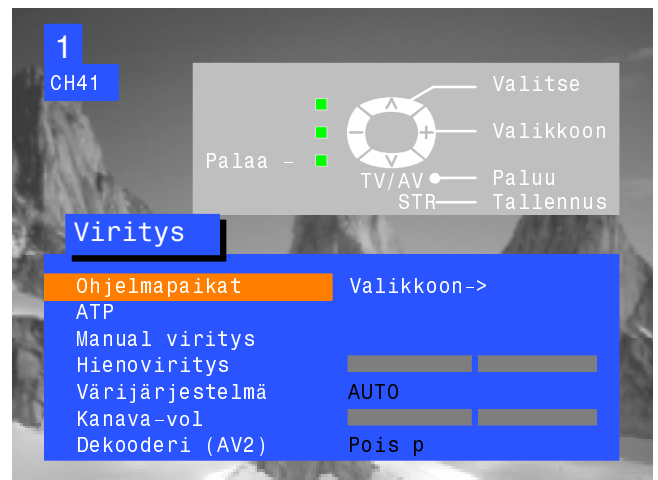

VIRITYS-VALIKKO - OHJELMAPAIKAT

Ohjelmapaikat-valikossa voit muokata ohjelmapaikkojen asetuksia.

Avaa Asetukset-valikko



Siirry Viritys-valikkoon



Avaa Viritys-valikko



Siirry Ohjelmapaikat-valikkoon



Avaa Ohjelmapaikat-valikko



**Tee tarvittavat muutokset
(ks. alla)**

**Tallenna muutokset painamalla
STR-näppäintä**



**Paina TV/AV-näppäintä
poistuaksesi
Ohjelmapaikat-valikosta**



Tarpeettoman ohjelmapaikan poistaminen

Valitse ohjelmapaikka



**Paina kaukosäätimen punaista
näppäintä**



**Paina punaista näppäintä
uudelleen**



**Paina TV/AV-näppäintä
poistuaksesi
Ohjelmapaikat-valikosta**

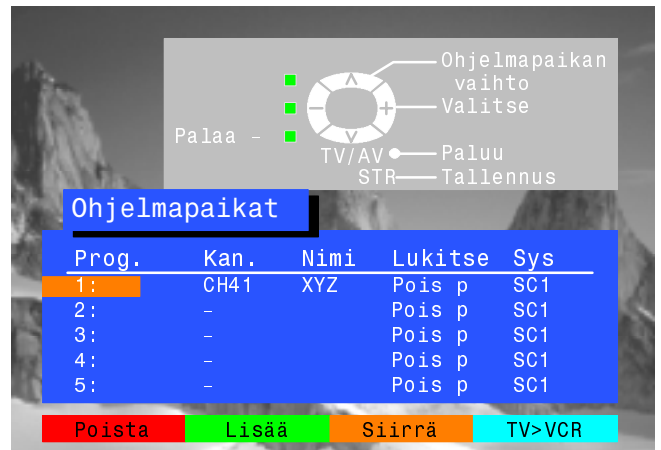
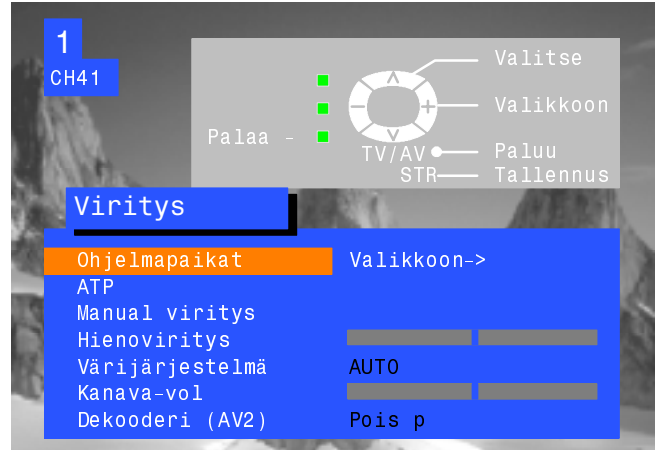
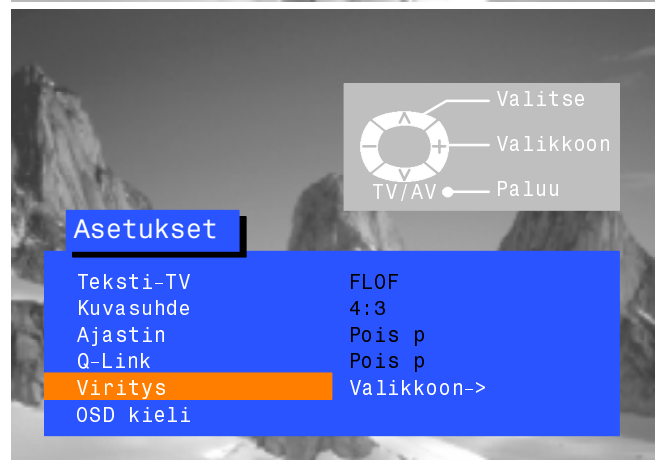
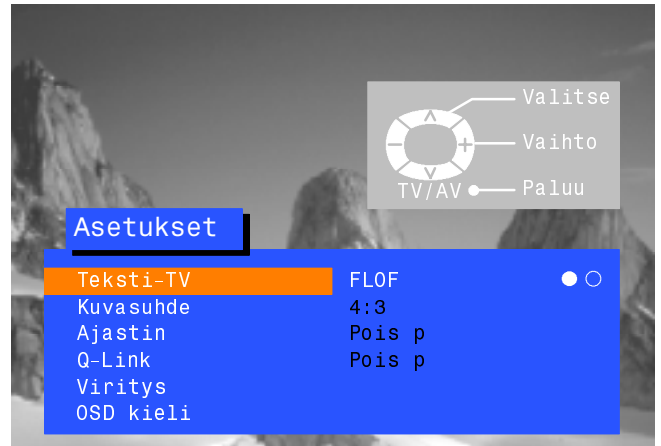

VIRITYS-VALIKKO - OHJELMAPAIKAT

Ohjelmapaikan lisääminen

Valitse ohjelmapaikka, johon uusi ohjelma lisätään



Paina vihreää näppäintä



Paina vihreää näppäintä uudelleen



Tämä tyhjä ohjelmapaikka voidaan virittää, nimetä, lukita ja kohdistaa haluamaasi TV-järjestelmään.

Tallenna muutos painamalla STR-näppäintä



Paina TV/AV-näppäintä poistuaksesi Ohjelmapaikat-valikosta

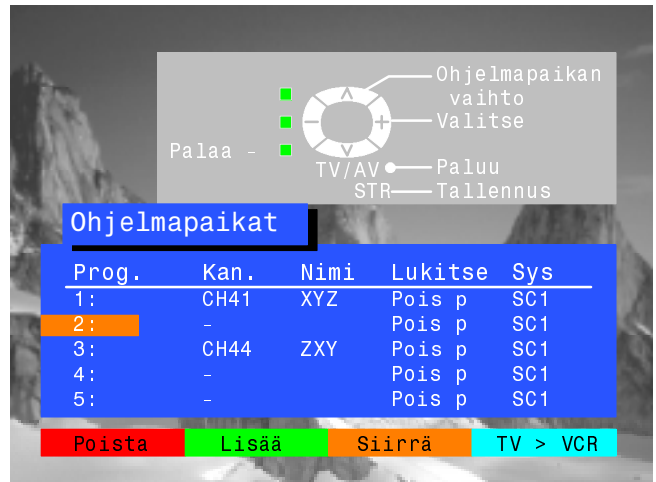

Ohjelman siirtäminen toiseen paikkaan

Valitse siirrettävä ohjelmapaikka



Paina kaukosäätimen keltaista näppäintä



Valitse uusi paikka



Paina keltaista näppäintä uudelleen



Paina TV/AV-näppäintä poistuaksesi Ohjelmapaikat-valikosta

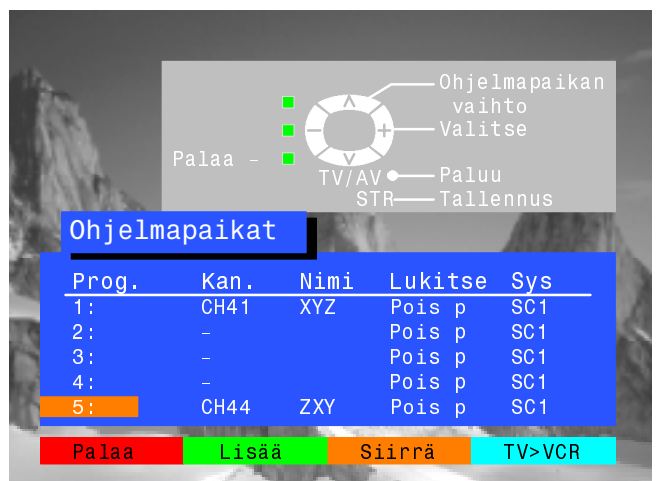
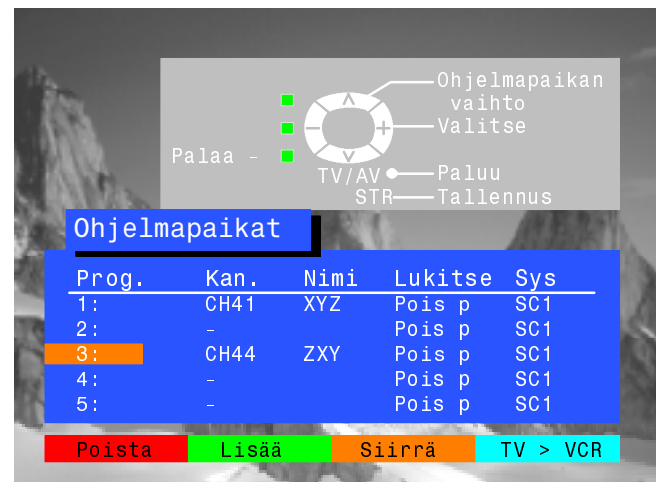

VIRITYS-VALIKKO - OHJELMAPIAIKKA

Ohjelmapaikan viritys

Valitse ohjelmapaikka



Siirry kanavanasetuksen (Chan.) kohdalle



Suurennä tai pienennä kanavanumeroa tai käytä C-näppäintä käyttäaksesi suoraan kanavanvalintanäppäintä (ks. sivu 4)



Tallenna muutos painamalla STR-näppäintä



Paina TV/AV-näppäintä poistuaksesi Ohjelmapaikat-valikosta

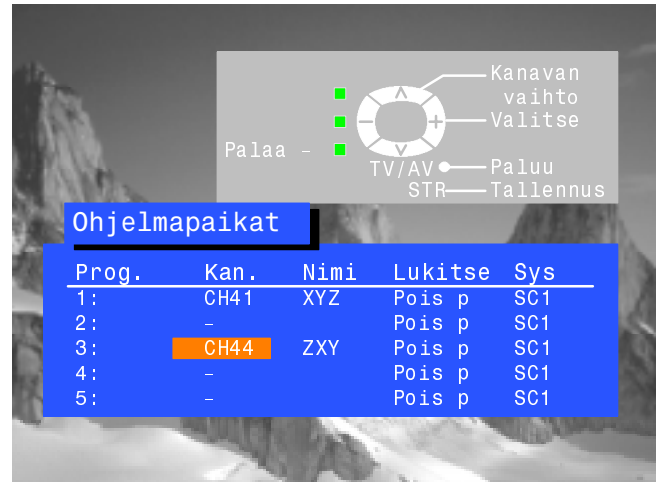

Ohjelmapaikat

Prog.	Kan.	Nimi	Lukitse	Sys
1:	CH41	XYZ	Pois p	SC1
2:	-		Pois p	SC1
3:	CH44	ZXY	Pois p	SC1
4:	-		Pois p	SC1
5:	-		Pois p	SC1

Ohjelmapaikan nimen muuttaminen

Valitse ohjelmapaikka



Siirry nimen (Name) kohdalle



Valitse uusi kirjain



Siirry seuraavan kirjaimen kohdalle



Jatka, kunne uusi nimi on valmis

Tallenna muutos painamalla STR-näppäintä



Paina TV/AV-näppäintä poistuaksesi Ohjelmapaikat-valikosta

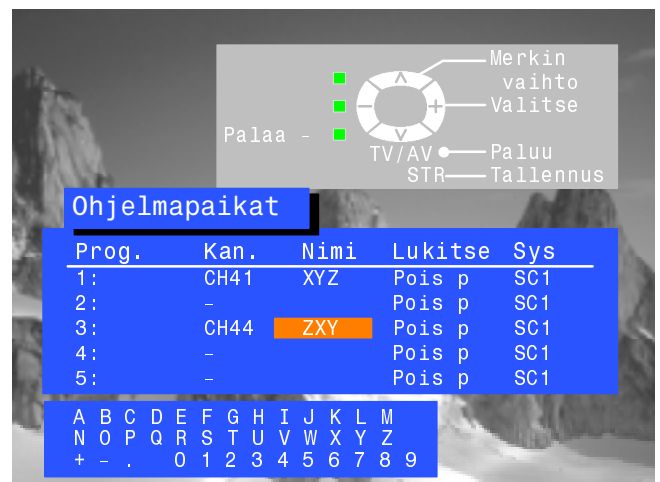

Ohjelmapaikat

Prog.	Kan.	Nimi	Lukitse	Sys
1:	CH41	XYZ	Pois p	SC1
2:	-		Pois p	SC1
3:	CH44	ZXY	Pois p	SC1
4:	-		Pois p	SC1
5:	-		Pois p	SC1

A	B	C	D	E	F	G	H	I	J	K	L	M
N	O	P	Q	R	S	T	U	V	W	X	Y	Z
+	-	.	0	1	2	3	4	5	6	7	8	9

VIRITYS-VALIKKO - OHJELMAPAIKKA

Ohjelmapaikan lukitus käytön estämiseksi

Valitse ohjelmapaikka



Siirry lukituksen (Lock) kohdalle



Valitse joko lukitus päällä (On) tai pois päältä (Off)



Tallenna muutos painamalla STR-näppäintä

STR



Paina TV/AV-näppäintä poistuaksesi Ohjelmapaikat-valikosta



Huom.

Kun ohjelmapaikka on lukittu, kaukosäätimen C-näppäimen käyttö kanavan suoravalinnassa ei ole mahdollista.

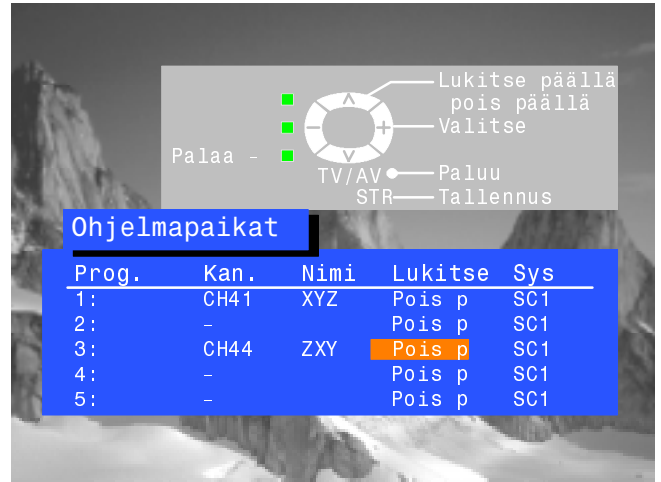

Ohjelmapaikan TV-järjestelmän vaihto

Valitse ohjelmapaikka



Siirry TV-järjestelmän (Sys) kohtaan



Valitse haluamasi äänijärjestelmä:

SC1 : PAL B, G, H / SECAM B, G

SC2 : PAL I

SC3 : PAL D, K / SECAM D, K

F : SECAM L/L'



Tallenna muutos painamalla STR-näppäintä

STR



Paina TV/AV-näppäintä poistuaksesi Ohjelmapaikat-valikosta

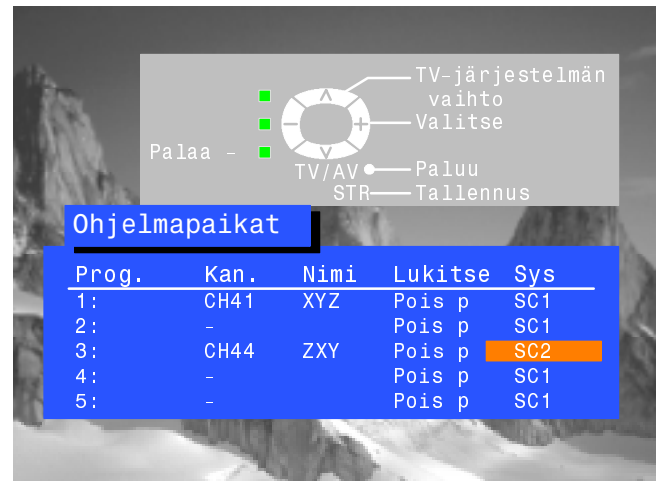

Ohjelmatietojen kopiointi AV2-liitännään kytkettyyn yhteensopivaan kuvanauhuriin

Siirry Ohjelma-kohtaan



Paina kaukosäätimen sinistä näppäintä.

Ohjelmatiedot kopioidaan kuvanauhuriin. Tämä saattaa kestää muutaman sekunnin riippuen tallennettujen asemien määrästä.



Paina TV/AV-näppäintä poistuaksesi Ohjelmapaikat-valikosta



VIRITYS-VALIKKO - AUTOMAATTINEN VIRITYS (ATP)

Automaattisessa viritysvälissä televisio viritetään automaattisesti paikallisille kanaville. Tästä toiminnosta on hyötyä varsinkin silloin, kun muutetaan toiselle seudulle.

Avaa Asetukset-valikko



Siirry Viritysväliseen



Avaa Viritysvälissä



Siirry Automaattisen viritysvälisen kohdalle



Avaa Automaattinen viritysvälissä



Käynnistä viritys painamalla näppäintä



Valitse maa



Käynnistä viritys painamalla näppäintä



Televisio hakee, paikallistaa ja asettaa paikalliset kanavat. Jos AV2-liitäntään on kytketty yhteensopiva kuvanauhuri, ohjelmatiedot lähetetään kuvanauhurille Q-Linkin kautta (ks. sivu 17).

Kun nämä toimenpiteet on suoritettu, televisio viritetty ohjelmapaikalle 1.

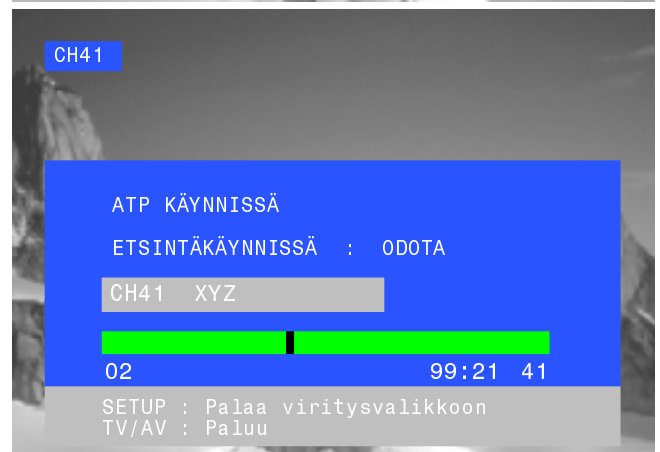
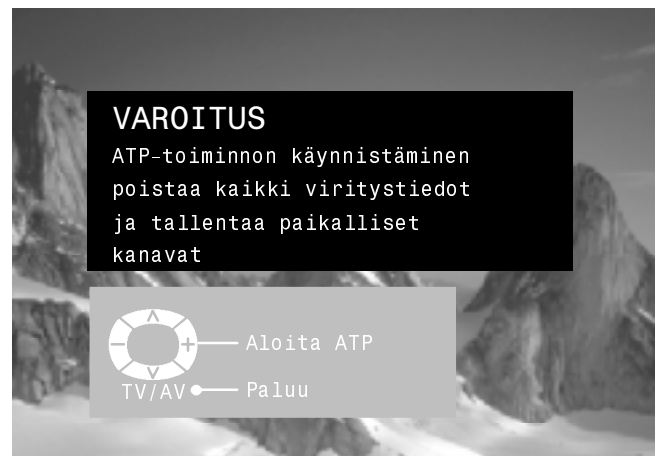
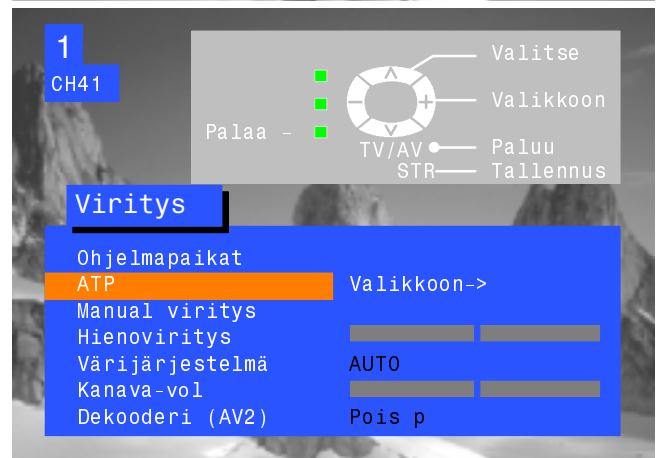
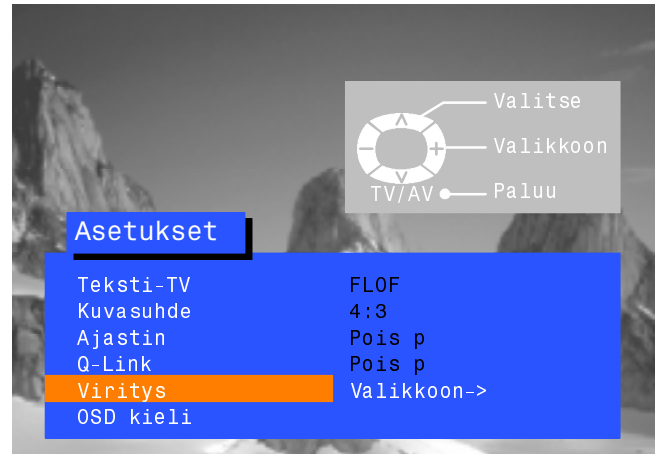

VIRITYS-VALIKKO - MANUAALINEN VIRITYS

Ohjelmapaikkojen manuaalinen viritys voidaan valita joko kuvaruutuvalikosta tai etupaneelin säätimistä.

Manuaalinen viritysvalikko

Avaa Asetukset-valikko

SET UP



Siirry Viritys-valikkoon



Avaa Viritys-valikko



Siirry Manuaalisen virityksen kohdalle



Avaa Manuaalinen viritys



Valitse viritettävä ohjelmapaikka



Aloita viritys



Kun haluttu ohjelma on löytynyt, paina STR-näppäintä tallentaaksesi tiedot

STR



Paina TV/AV-näppäintä poistuaksesi toiminnosta

TV/AV

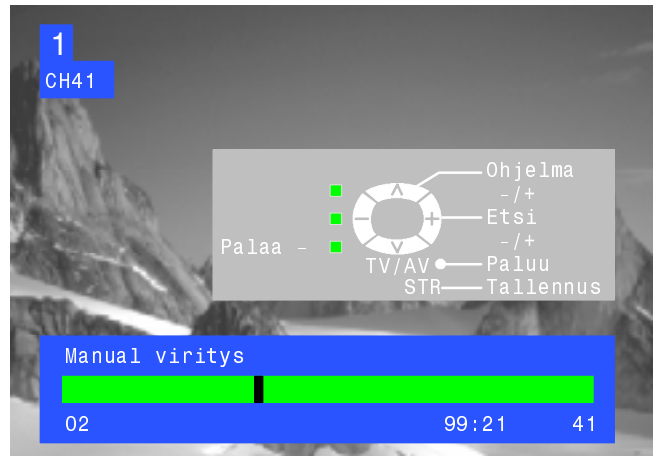
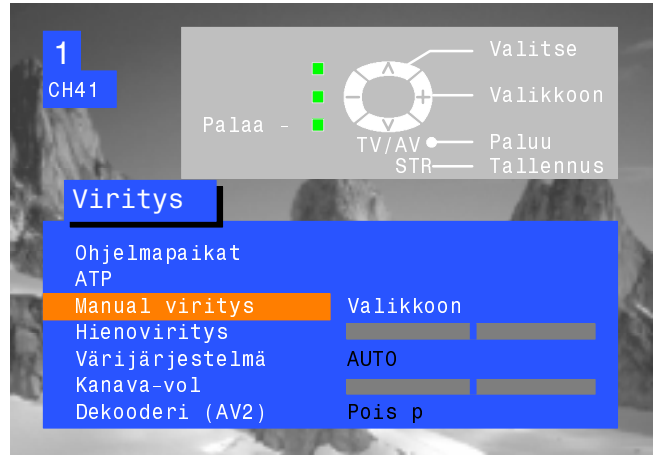

Manuaalinen viritys (etupaneeli)

Paina F-näppäintä (etupaneelissa), kunnes tulet Viritys-valikkoon

F



Paina - tai + näppäintä käynnistääksesi virityksen

-/V +/Λ



Paina TV/AV-näppäintä siirtyäksesi vaihtoehtoihin "Muuta ohjelmaa", "Hae" tai "Muuta TV-järjestelmää"

TV/AV



Paina - tai + näppäintä muuttaaksesi ohjelmapaikkaa, käynnistääksesi haun tai muuttaaksesi TV-järjestelmää

-/V +/Λ



Kun haluttu asema on löytynyt, paina STR-näppäintä tallentaaksesi muutokset

STR







Toista toimenpiteet virittääksesi muita ohjelmia tai paina F-näppäintä poistuaksesi viritystoiminnosta

F



OSD-KIELI

Kun televisio otettiin käyttöön, kuvaruutunäytön kieli määräytyi valitsemasi maan mukaan. Jos haluat vaihtaa kielen, voit tehdä valinnan OSD-kielivalikossa.

- Avaa Asetukset-valikko** 
- Siirry OSD-kielivalikon kohdalle** 
- Avaa OSD-kielivalikko** 
- Siirry haluamaasi kohtaan** 
- Paina TV/AV-näppäintä valitaksesi kohdan ja poistuaksesi toiminnosta** 



Televisio voi kommunikoida kuvanauhurin kanssa Q-Linkin avulla.

Avaa Asetukset-valikko



Siirry Q-Link-toimintoon



Varmista, että Q-Link on asennossa "On".



Paina TV/AV-näppäintä poistuaksesi

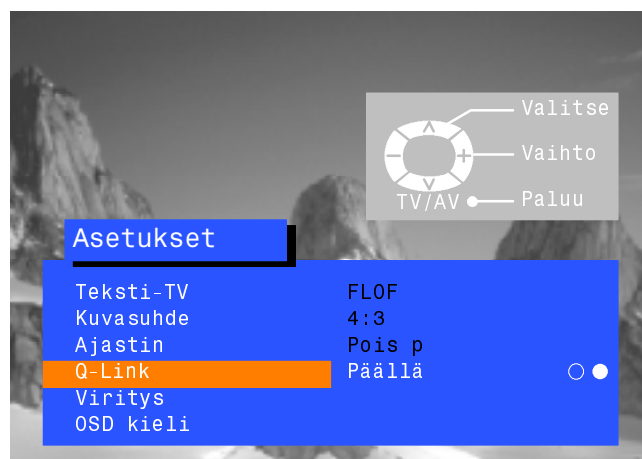

Kuvanauhurin on oltava kytkettynä SCART-johdolla (21-napainen) television AV2-liitäntään ja kuvanauhurin vastaavaan liitäntään. Lisätietoja löytyy kuvanauhurin käyttöohjeesta. Q-Linkin, NEXTVIEWLINKIN tai vastaavan tekniikan avulla televisio voi välittää yhteensopivalle kuvanauhurille käskyn nauhoittaa käynnissä olevan ohjelman huolimatta siitä, mikä ohjelmapaikka on asetettuna kuvanauhurissa. Näin nauhoitustoiminto yksinkertaistuu.

Katseltavan ohjelman nauhoittaminen

Paina kaukosäätimen näppäintä DIRECT TV REC.



Jos kuvanauhuri ei ole päällä, se kytkeytyy automaattisesti päälle, kun painat DIRECT TV REC -näppäintä.

Kuvanauhuri ilmoittaa kuvaruudulla tiedot nauhoitettavasta ohjelmasta tai siitä, että nauhoitus ei ole mahdollista:

Ajastinnauhoitus käynnissä

Nauhoittamassa omaa viritysohj.

Kuvanauhuri nauhoittaa ohjelmasygnaalia omasta virittimestä. Halutessasi voit kytkeä television pois päältä ja jättää kuvanauhurin nauhoittamaan normaalisti.

VCR tallentaa TV:n ohjelmälähteestä

Kuvanauhuri nauhoittaa ohjelmasygnaalia televisiosta. Ohjelmapaikkaa ei saa muuttaa eikä televisiota saa kytkeä pois päältä. Jos näin tehdään, kuvanauhuri keskeyttää automaattisesti nauhoituksen ja kytkeytyy pois päältä.

Ei nauhoita - NAUHA ESTOSUOJATTU

Kasetin takana sijaitseva päälle nauhoitussuoja on irrotettu.

Esimerkkejä muista ruutuun tulevista viesteistä:

Ei nauhoita - EI NAUHAA

Ei nauhoita - NAUHURI TOISTOSSA

VCR tallentaa ulkoisesta nauhurista

Ei nauhoita - NAUHURI JO TOISTOSSA

Ei nauhoita - NAUHA VAURIOITUNUT

Ei nauhoita - EI NAUHOITUSLÄHD ETTÄ

Yhteiset viritystiedot

Oikeiden nauhoitusten varmistamiseksi televisiolla ja kuvanauhurilla tulisi olla yhteiset viritystiedot - ks. sivu 13.

- Käytettäessä automaattista viritystä, viritystiedot lähetetään kuvanauhurille.

Televisio automaattinen päällekytkentä

Panasonicin Q-Link-videonauhureihin liittyvät myös seuraavat lisätoiminnot:

- Kun asetat nauhan kuvanauhuriin ja painat toistonäppäintä (Play), televisio kytkeytyy automaattisesti päälle ja valitsee AV2-sisääntulon nauhan katselua varten.
- Kuvanauhuri kytkeytyy pois päältä automaattisesti, kun kytket television pois päältä kuvanauhurin ollessa pysäytettyinä tai pikakelattaessa eteen- tai taaksepäin.

Q-Link-toiminnon kytkeminen pois päältä

Voit kytkeä halutessasi Q-Link-toiminnon pois päältä siirtymällä Asetukset-valikkoon ja asettamalla Q-Link-toiminto asentoon "Off". Ks. sivu 8.

Tärkeä huomautus:

Kaikki kuvanauhurit eivät tue tällaista tiedonsiirtoa. Jotkut kuvanauhurit saattavat tukea joitakin ominaisuuksia, mutta eivät kaikkia. Lisätietoja löytyy kuvanauhurin käyttöohjeesta.

Jos Q-Link ei toimi, varmista, että SCART-liitin on 21-napainen. Lisätietoja saat myyjältä.

AV-VALINTA JA ASETUKSET

AV-valikossa voidaan valita, mitä AV-ohjelmalähdettä halutaan katsoa.

Paina TV/AV-näppäintä

TV/AV



Paina asianomaista värinäppäintä kaukosäätimessä (vaihtoehtojen ollessa vielä kuvaruudulla)



Vaihtoehdot häviävät muutaman sekunnin kuluttua

Haluat ehkä tehdä säätöjä Asetukset- tai Ääni-valikossa

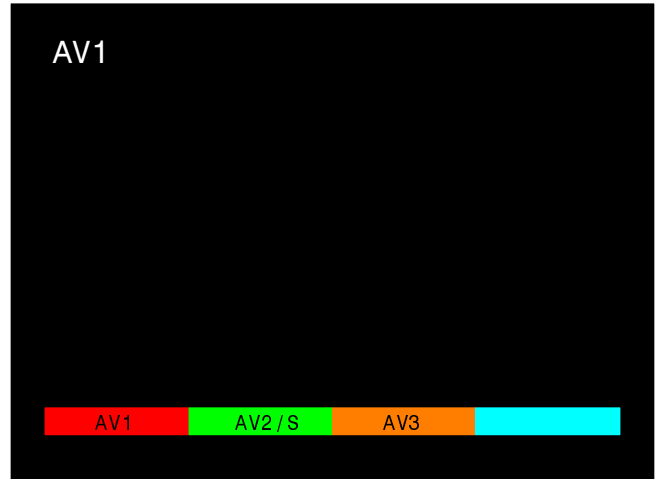

Asetukset-valikko

Avaa Asetukset-valikko

SET UP



Siirry haluamaasi kohtaan



Tuo näyttöön säädöt tai vaihtoehdot



Paina TV/AV-näppäintä poistuaksesi

TV/AV

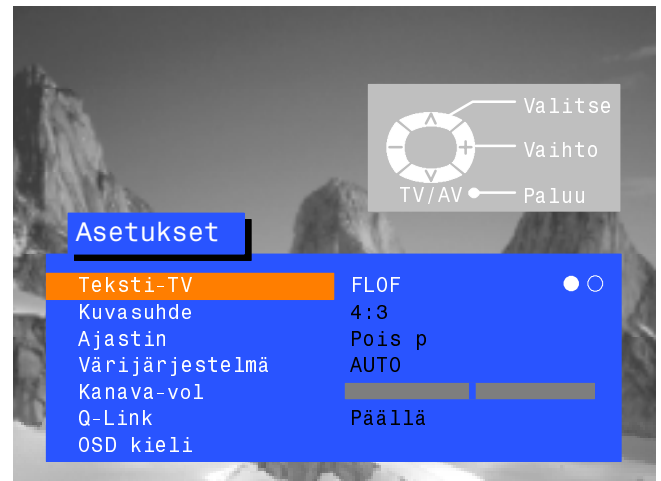

Ääni-valikko

Avaa Ääni-valikko

SOUND



Siirry haluamaasi kohtaan



Työ näyttöön säädöt tai vaihtoehdot



Paina TV/AV-näppäintä poistuaksesi

TV/AV

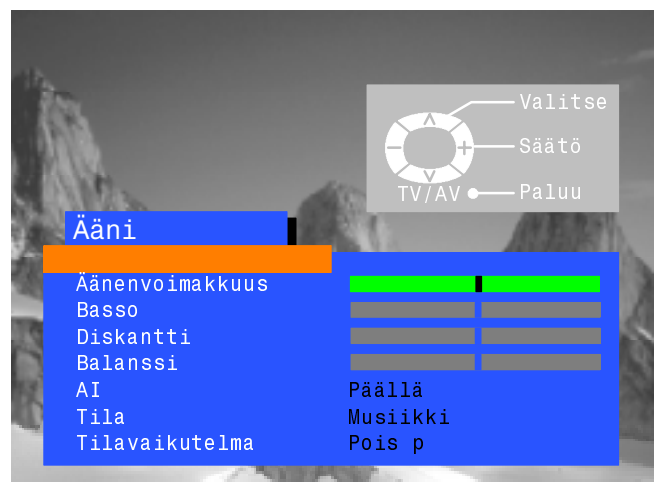

KUVANAUHURIN/KUVALEVYSOITTIMEN KÄYTTÖ

Kaukosäätimellä voidaan ohjata joidenkin tiettyjen Panasonic kuvanauhureiden ja kuvalevysoittimien (DVD) toimintoja. Eri kuvanauhureiden ja kuvalevysoittimien toiminnoissa on eroja, joten yhteensopivuus on varmistettava laitteen käyttöohjeesta tai kysymällä myyjältä.



Valmiustila

Paina näppäintä kytkeäksesi kuvanauhurin tai kuvalevysoittimen valmiustilaan. Painettaessa näppäintä uudelleen virta kytkeytyy takaisin päälle.



VCR/DVD-kytkin

Näppäintä painamalla voidaan valita, ohjaavatko näppäimet kuvalevysoitinta vai kuvanauhuri.



Toisto

Paina näppäintä toistaaksesi kasetin tai kuvalevyn.



Pysäytys

Paina näppäintä pysäyttääksesi kasetin tai kuvalevyn.



Siirto/pikakelaus eteen/pikakatselu

Kuvanauhuri: Paina näppäintä kelataksesi nauhaa nopeasti eteenpäin. Painettaessa näppäintä toiston aikana kuva on nähtävissä nauhan pikakelautuessa eteenpäin.

Kuvalevysoitin: Paina kerran siirtyäksesi seuraavalle raidalle. Pidettäessä näppäintä pohjassa toiston aikana kuva on nähtävissä kuvan siirtyessä eteenpäin.



Siirto/pikakelaus taakse/pikakatselu

Kuvanauhuri: Paina näppäintä kelataksesi nauhaa nopeasti taaksepäin. Painettaessa näppäintä toiston aikana kuva on nähtävissä nauhan pikakelautuessa taaksepäin.

Kuvalevysoitin: Paina kerran siirtyäksesi edelliselle raidalle. Pidettäessä näppäintä pohjassa toiston aikana kuva on nähtävissä kuvan siirtyessä taaksepäin.



Pysäytyskuva

Painettaessa näppäintä toiston aikana kuva pysähtyy. Painettaessa näppäintä uudelleen toisto käynnistyy.



Ohjelma ylös/alas

Kuvanauhurin ohjelmapaikka siirtyy yhden paikan kerrallaan joko ylös- tai alaspäin.



Nauhoitus

Käynnistä nauhoitus painamalla tätä näppäintä.

TEKSTI-TV:N KÄYTTÖ

- Teksti-tv-lähetykset vaihtelevat televisioyhtiöiden mukaan ja teksti-tv-toiminto on käytettävissä vain, jos valittu kanava lähettää teksti-tv-lähetystä.
- Picture-näppäimen painaminen teksti-tv-tilassa tuo ruudulle kontrastisäädön ja syaanipalkin, jossa asetuksia voidaan muuttaa painamalla nuolinäppäimiä ◀ ▶.
- Setup-näppäimen painaminen teksti-tv-tilassa tuo ruudun alareunaan erikoistoimintojen asetukset.
- Teksti-tv-tilassa äänenvoimakkuutta voidaan muuttaa halutulle tasolle.

Mikä on luettelotila (LIST)?

Luettelotilassa ruudun alareunassa näkyy neljä eri väristä sivunumeroa. Jokaista numeroa voidaan muuttaa ja tallentaa sitten television muistiin.

Mikä on teksti-tv:n valitsin (FASTEXT)?

FASTEXT-tilassa ruudun alareunassa näkyy neljä eri väristä aihetta. Saadaksesi tietoa haluamastasi aiheesta, paina kyseistä värinäppäintä. Tämän toiminnon avulla saadaan nopeasti tietoja halutusta aiheesta.

Mikä on TOP-teksti-tv?

TOP-teksti-tv helpottaa ja nopeuttaa halutun teksti-tv-sivun valitsemista. Teksti-tv siirtyy valitulle sivulle välittömästi näppäinten painamisen jälkeen.

Miten TOP-teksti-tv toimii?

TOP-teksti-tv:ssä halutut tiedot valitaan neljän eri värisen näppäimen avulla: punainen, vihreä, keltainen ja sininen.

- Sinisellä näppäimellä pääsee siirtymään eri aihealueiden välillä (esim. URHEILU). Keltaisella näppäimellä voidaan URHEILUSTA edelleen valita ryhmä, kuten tennis, jalkapallo, baseball jne. Kun saavutaan aihealueen viimeiseen ryhmään, keltainen näppäin siirtää seuraavaan aihealueeseen.
- Vihreällä näppäimellä valitaan seuraava sivu ETEENPÄIN.
- Punaisella näppäimellä valitaan seuraava sivua TAAKSEPÄIN.

Mitä hyötyä tästä toiminnosta on?

- Sivua voidaan valita yhdellä painalluksella.
- Helppokäyttöinen kohta kohdalta etenevä aihealueen valinta.
- Odotusajan lyheneminen.
- Jos syötetään sivunumero, joka ei ole käytössä, ruudun alareunaan ilmestyy kysymysmerkki.
- Ruudun alareunassa rivi, joka kertoo, mitä näppäintä painamalla pääset haluttuun kohtaan.

TV/TEXT



TV/teksti-tv-valinta

Paina TV/TEXT-näppäintä.
Kuvaruutuun ilmestyy teksti-tv.
Televiisiotilaan palataan painamalla näppäintä uudelleen.



Sivun valinta

Sivua voidaan valita kahdella tavalla:
a. Paina nuolinäppäimiä ylös- tai alaspäin, jolloin sivunumero muuttuu joka painalluksella yhtä numeroa suuremmaksi tai pienemmäksi.
b. Näppäile sivun numero kaukosäätimen numeronäppäimillä 0 - 9.

SET UP



Sivun suurennusnäppäin

Paina SET UP -näppäintä saadaksesi esiin erityistoiminnot ja paina tämän jälkeen vihreää näppäintä.
Paina vihreää näppäintä uudelleen suurentaaksesi sivun ALAOSAN.
Paina näppäintä uudelleen, jolloin kuvaruutuun palaa normaali kokosivun näyttö.

SET UP



Piilotekstin näyttönäppäin

Paina SET UP -näppäintä saadaksesi esiin erityistoiminnot ja paina tämän jälkeen punaista näppäintä saadaksesi esiin piilotekstit, esim. tehtäväsivujen vastaukset. Paina näppäintä uudelleen, jolloin piiloteksti poistuu ruudusta.



Punaiset / vihreät / keltaiset / siniset näppäimet

TOP- tai FASTEXT-tilassa näillä näppäimillä valitaan eri värein merkittyjä aihealueita. Luettelotilassa (LIST) näppäinten väri vastaa sivunumeroiden värejä.

STR



Tallennusnäppäin

Luettelotilassa kanavapaikoille 1 - 25 voidaan tallentaa valmiiksi neljä valinnaista teksti-tv-sivua. Paina värillistä näppäintä ja näppäile uusi sivunumero. Paina STR-näppäintä ja pidä sitä painettuna, jolloin sivunumerot muuttavat väriä.

Ohjelmapaikkaa ei voida vaihtaa uutissivun seurannan, päivityksen tai alisivun valinnan aikana.

HOLD



Pito

Teksti-tv-sivun pitotoiminto katsellessasi useasta alisivusta koostuvaa sivua. Paina painiketta uudelleen palataksesi automaattiseen sivunvaihtoon

F.P.



Suosikkisivun valitsin

Toiminto tallentaa suosikkisivun muistiin ja palauttaa sen välittömästi ruutuun näppäintä painettaessa. Sivun tallentamiseksi television on oltava luettelotilassa (LIST) ja ohjelmapaikan on oltava 1 - 25. Paina **sinistä** näppäintä, valitse sivunumero ja pidä **STR**-näppäin painettuna. Sivunumero on nyt tallennettu muistiin. Paina **F.P.**-näppäintä hakeaksesi sivun kuvaruudulle.

Päivitys

Paina **SET UP** -näppäintä hakeaksesi kuvaruudulle erityistoiminnot ja paina sitten **keltaista** näppäintä katsellaksesi normaalia televisiokuvaa teksti-tv:n etsiessä pyydettyä sivua. Kun sivu on löytynyt, kuvaruudun vasempaan yläkulmaan ilmestyy sivunumero. Paina **keltaista** näppäintä katsoaksesi teksti-tv:n sivua. Tavallisten televisio-ohjelmien katseluun palataan painamalla **TV/TEXT**-näppäintä.

SET UP



Uutissivu

Valittuasi uutissivun paina **SET UP** -valinnan **keltaista** näppäintä katsoaksesi tavallista televisiokuvaa. Kun uutissivu on päivitetty, sivunumero ilmestyy kuvaruudulle. Paina **keltaista** näppäintä katsoaksesi uutissivua. Tavallisten televisio-ohjelmien katseluun palataan painamalla **TV/TEXT**-näppäintä.

Päivitys

Paina **SET UP** -valinnan **keltaista** näppäintä valitaksesi päivitystietojen katselun tietyiltä sivuilta. Kun sivun tiedot on päivitetty, sivunumero ilmestyy kuvaruudun vasempaan yläkulmaan. Paina **keltaista** näppäintä katsoaksesi teksti-tv:n sivua. Tavallisten televisio-ohjelmien katseluun palataan painamalla **TV/TEXT**-näppäintä.

Alisivun valinta

SET UP



Kun yksi teksti-tv:n sivu koostuu kahdesta tai useammasta alisivusta, etsimäsi alisivun ilmestyminen voi viedä tarpeettoman kauan annettaessa alisivujen vaihtua itsestään. Voit näppäillä haluamasi alisivun ja jatkaa normaalin televisiokuvan katselemista, kunnes sivu on löytynyt. Valitse haluamasi sivunumero numeronäppäimillä 0 - 9.

Paina **SET UP** -näppäintä ja sen jälkeen **sinistä** näppäintä. Kuvaruudun oikeaan yläkulmaan ilmestyy T****.

Näppäile haluamasi alisivun numero, ennen kuin T**** poistuu ruudusta. Esimerkiksi alisivu 6 valitaan näppäilemällä 0, 0, 0 ja 6.

(Jos teksti-tv on luettelotilassa (LIST), alareunan laatikkoon ilmestyy T.)

Paina **keltaista** näppäintä katsoaksesi normaalia televisiokuvaa. (Paina **SET UP** -valinnan **keltaista** näppäintä luettelotilassa (LIST).)

Kun sivu löytyy, paina **keltaista** näppäintä katsellaksesi teksti-tv:n sivua. Sivun tyhjentäminen voidaan suorittaa kahdella tavalla:

- Paina **SET UP** -näppäintä.
- Valitse uusi sivunumero.
- Tavallisten televisio-ohjelmien katseluun palataan painamalla **TV/TEXT**-näppäintä.

INDEX



Hakemistonäppäin

Paina **INDEX**-näppäintä palataksesi päähakemistosivulle. Tiedon lähetystavasta riippuen saattaa olla tarpeen painaa näppäintä useita kertoja, jotta päästään takaisin päähakemistosivulle.

Etupaneelissa olevat liittimet: AV3 Audio/Video (RCA) ja kuulokkeet



Paina avataksesi etupaneelin

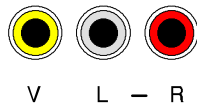
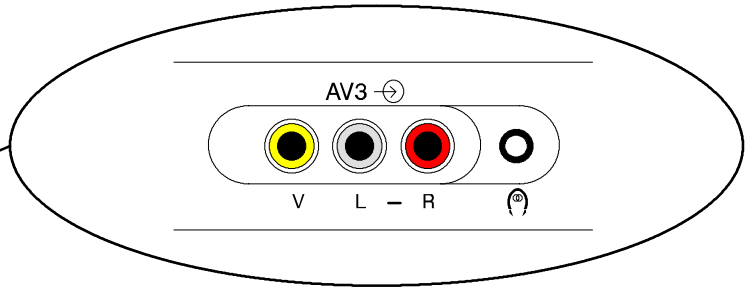

V L - R

Videosisäänmeno
V-liittimeen

Audiosisäänmeno
L/R-liittimiin

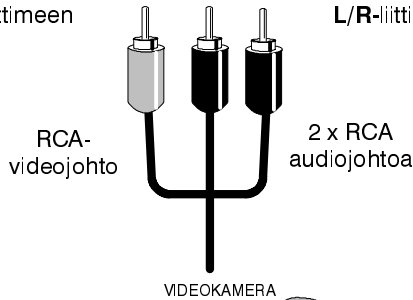

RCA-
videojohto

2 x RCA
audiojohto

VIDEOKAMERA

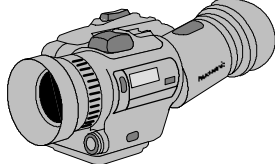

Ulostulo
kuulokeliittimestä



3,5 mm
stereojakkikosketin



Stereokuulokkeet ja
niiden 3,5 mm
jakkikosketin

Huom:

Kuvassa esitetyt lisälaitteet ja -johdot eivät sisälly tämän televisiovastaanottimen toimitukseen.

■ SCART-liittimiä koskevaa tietoa

AV1 21-napainen SCART-liitin

Liittimen maadoitus	20	CVBS-sisäänmeno (video)
CVBS-ulostulo (video)	18	RGB-tilan maadoitus
CVBS-maadoitus	16	RGB-tila
Punainen sisään	14	Maadoitus
Punaisen maadoitus	12	----
Vihreä sisään	10	----
Vihreän maadoitus	8	CVBS-tila
Sininen sisään	6	Audiosisäänmeno (vasen)
Sinisen maadoitus	4	Audiomaadoitus
Audioulostulo (vasen)	2	Audiosisäänmeno (oikea)
Audioulostulo (oikea)		

Sopivat AV1-sisäänmenot sisältävät RGB:n (punainen/vihreä/sininen).

AV1 21-napainen SCART-liitin

Liittimen maadoitus	21	20	CVBS-sisäänmeno (video)
CVBS-ulostulo (video)	19	18	Maadoitus
CVBS-maadoitus	17	16	----
S.C. sisään	15	14	Maadoitus
Maadoitus	13	12	----
----	11	10	Q-Link-tiedot
Maadoitus	9	8	CVBS-tila
----	7	6	Audiosisäänmeno (vasen)
Maadoitus	5	4	Audiomaadoitus
Audioulostulo (vasen)	3	2	Audiosisäänmeno (oikea)
Audioulostulo (oikea)	1		





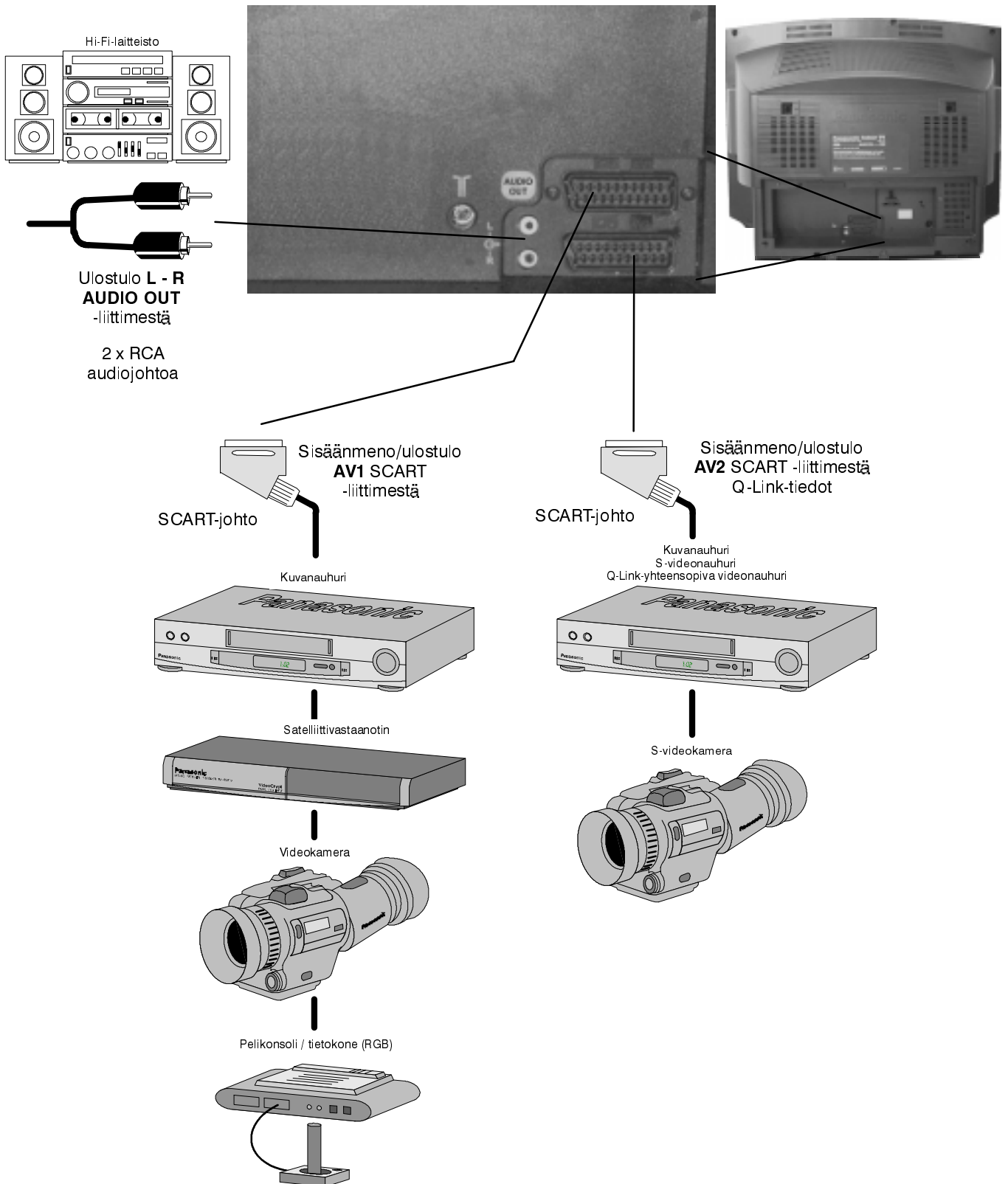





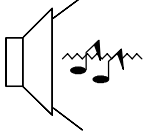

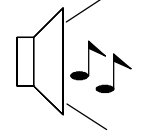

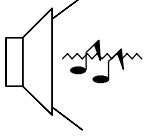

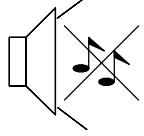
AV2 - Napojen 15 ja 20 liitäntä riippuu AV2 S - VHS/VIDEO -kytkennästä.

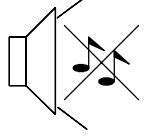
Takapaneelissa olevat liittimet: AV1 / AV2 21-napainen (SCART) ja RCA-audioulostulo

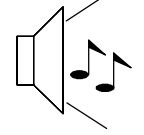

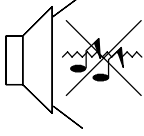
Huomautuksia:

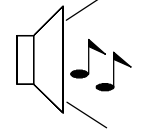
Kuvassa esitetyt lisälaitteet ja -johdot eivät sisälly tämän televisiovastaanottimen toimitukseen.
Älä liitä tietokonetta TTL-ulostuloon (5 V).

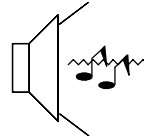
Toimintahäiriöiden ilmenemistapa		Aiheuttaja, tarkastuskohde
Kuva	Ääni	
 Kuvassa lumisadetta	 Ääni kohisee	Antennin sijoitus, suuntaus tai korjaus.
 Varjokuvia	 Ääni on normaali	Antennin sijoitus, suuntaus tai korjaus.
 Kuvassa pisteraitoja	 Ääni kohisee	Sähkölaitteet Autot ja moottoripyörät Loistevalot Kytke Kuva-valikosta PN-R vähentääksesi kuvan kohinaa.
 Kuva on normaali	 Ei ääntä	Äänenvoimakkuuden asetus Äänen mykistystoiminto kytkettynä päälle
 Ei kuvaa	 Ei ääntä	Televisio AV-tilassa Ei ole kytketty pistorasiaan Ei ole kytketty päälle Kuvan ja äänen säädöt minimissä Tarkista, ettei televisio ole valmiustilassa
 Ei värejä	 Ääni on normaali	Värikylläisyyden säätö minimissä
 Huono tai säröilevä ääni	 Heikko ääni tai ilman ääntä	Viritä kanava(t) uudestaan
 Kuvassa värilaikkuja	 Ääni on normaali	Suojaamattomasta laitteesta aiheutuva magneettikenttähäiriö. Televisiota on siirretty. Kytke televisio pois päältä puoleksi tunniksi.
 Kuva on normaali	 Heikko tai säröilevä ääni	Äänen vastaanotto on heikentynyt. Kytke MPX-asetukset (Ääni-valikko) asentoon Mono, kunnes äänenlaatu paranee.

OHJEITA

■ Huolto

Ennen kuin tilaat televisiollesi huollon, katso edellisellä sivulla olevaa vianmääritysopasta ja yritä määrittää toimintahäiriön ilmenemistapa. Ota tarvittaessa yhteys paikalliseen Panasonic-liikkeeseen ja ilmoita huoltoa tilatessasi malli- ja valmistenumero (molemmat on merkitty television takaosaan).

■ TV-pelit ja kotitietokoneet

TV-pelien tai kotitietokoneiden käyttö television yhteydessä saattaa jättää kuvaruudulle pysyviä haamukuvia. Kuvaputken pysyvää vaurioitumista voidaan rajoittaa noudattamalla seuraavia ohjeita:

- Säädä kuvan kirkkaus ja kontrasti mahdollisimman pieneksi.
- Älä käytä televisiota jatkuvasti TV-pelien tai kotitietokoneen kanssa.
- Tämän tyyppinen kuvaputken vika ei ole toimintavika, joten se ei kuulu Panasonicin takuun piiriin.

■ Viimeisen säätöasetuksen muisti

Joillakin toiminnoilla on viimeisen säätöasetuksen muisti, eli kun televisio kytketään päälle, säätöasetukset ovat samat kuin televisiota viimeksi suljettaessa:

Ohjelma	Sävy
OSD-kieli	(vain mallit M.NTSC / NTSC)
AV-asento	Kontrasti
Äänenvoimakkuus	Terävyys
MPX	Kuvasuhde
Basso	Valmiustila
Diskantti	Tekoäly (AI) (Kuva ja ääni)
Balanssi	Värijärjestelmä
Värikyläisyys	Kirkkaus
Status	Äänenväri
P-NR	Teksti-tv-tila
Tila	Q-Link
Dekooderi (AV2)	

■ Nukahdustoiminto

Jos televisiota ei kytketä pois päältä, kun lähetys päättyy, se kytkeytyy automaattisesti valmiustilaan puolen tunnin kuluttua. Tämä toiminto ei ole käytössä, jos televisio on AV-tilassa.

TEKNISET TIEDOT

		TX-28EX4F	TX-25EX4F
Käyttöjännite		220 - 240 V AC 50 Hz	
Virrankulutus		85W	85W
Virrankulutus valmiustilassa		1.8W	
Kuvaputki Näkyvä osa kulmasta kulmaan		66 cm	59 cm
Audioteho Musiikkiteho		2 x 15W, 8Ω impedanssi	
Mitat	K L S	596.5 mm 778.0 mm 481.0 mm	550.5 mm 730.0 mm 478.5 mm
Paino (Kg)		32	27
Vastaanottojärjestelmät/kaistanimi		PAL B, G, H, I, PAL-60, SECAM B,G SECAM L/L' VHF E2 - E12 VHF A - H (ITALY) CATV (S01 - S05) CATV S11 - S20 (U1 - U10) PAL D,K, SECAM D,K VHF R1 - R2 VHF R6 - R12 M.NTSC Toisto NTSC 4.43 MHz:n kuvanauhureilla (VCR) NTSC (vain AV-sisäänmeno) Toisto NTSC-kuvanauhureilla (VCR)	
Antenni - takana		UHF / VHF	
Kuulokkeet - edessä		3,5mm, 8Ω impedanssi	
AV - takana		AV1 - 21-napainen liitin - audio/video sisään/ulos, RGB sisään. AV2 - 21-napainen liitin - audio/video sisään/ulos, S-video sisään, Q-Link 2 x RCA-audioulostulo	
AV- edessä		AV3 - 2 x RCA-audiosisäänmeno, 1 x RCA-videosisäänmeno	

Teknisiin tietoihin voi tulla muutoksia ilman ennakoilmoitusta. Paino- ja mittatiedot ovat likiarvoja.